

# COMUNE DI PETRIANO

PROVINCIA PESARO URBINO

REGIONE MARCHE

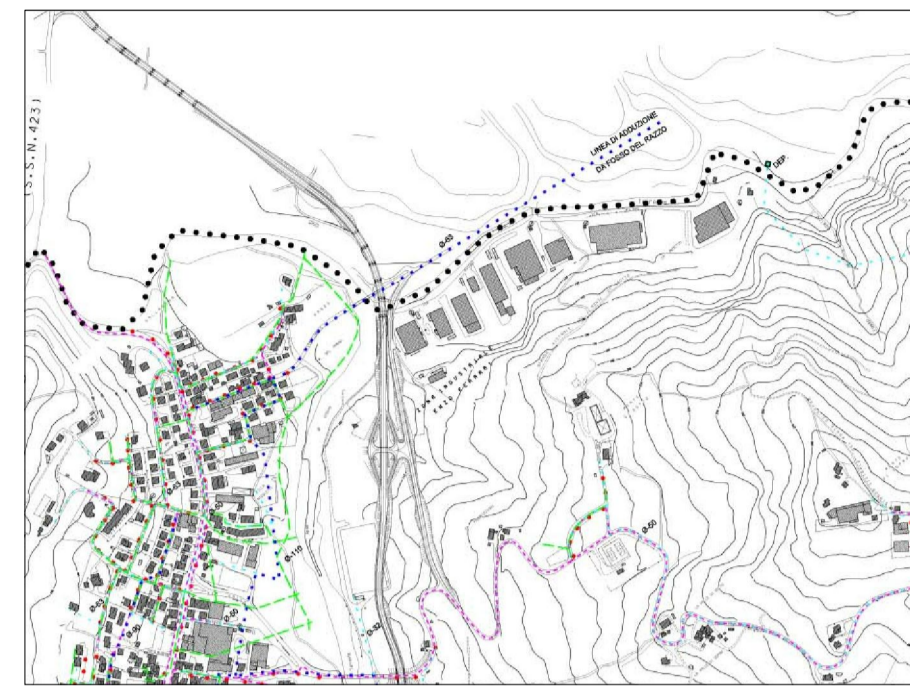

**LAVORI DI MESSA  
IN SICUREZZA  
DEL FOSSO DEL  
RAZZO**  
(POR MARCHE FESR 2007/2013)

Committente:



**COMUNE DI PETRIANO**

Oggetto: **PROGETTO PONTE  
- PARTICOLARI**

PROGETTISTA:  
**Studio Tecnico di Progettazione ed Ingegneria  
Dott. Ing. LUIGI MARIOTTI**  
Sede via Nazionale n°83/L - 61022 Bottega di Colbordolo

Tav.:

**7**

Data:

Dicembre 2010

**PROGETTO ESECUTIVO**

## Schema Trave in c.a.p. (armatura lenta)

Scala 1:20

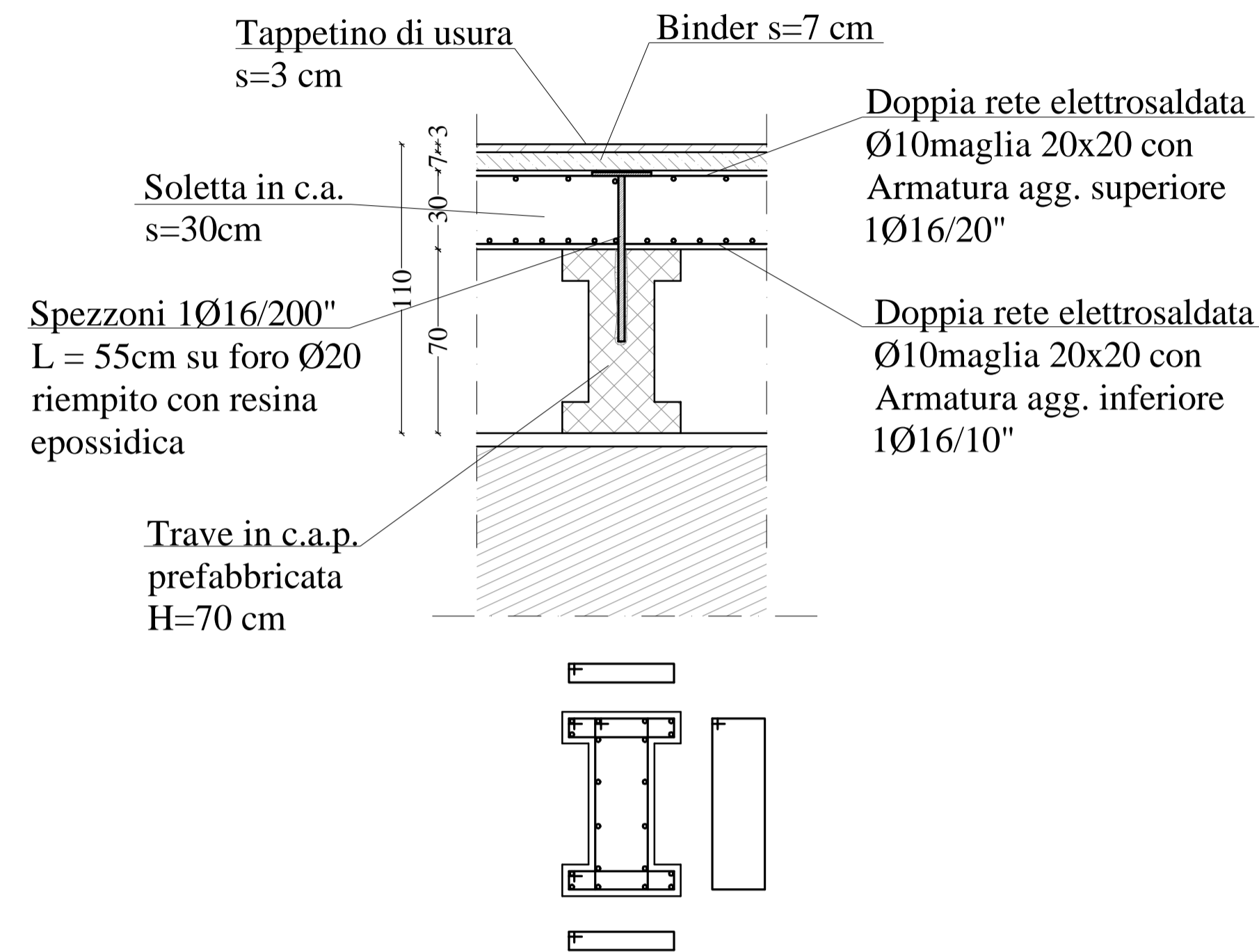

## Particolare Scala 1:20

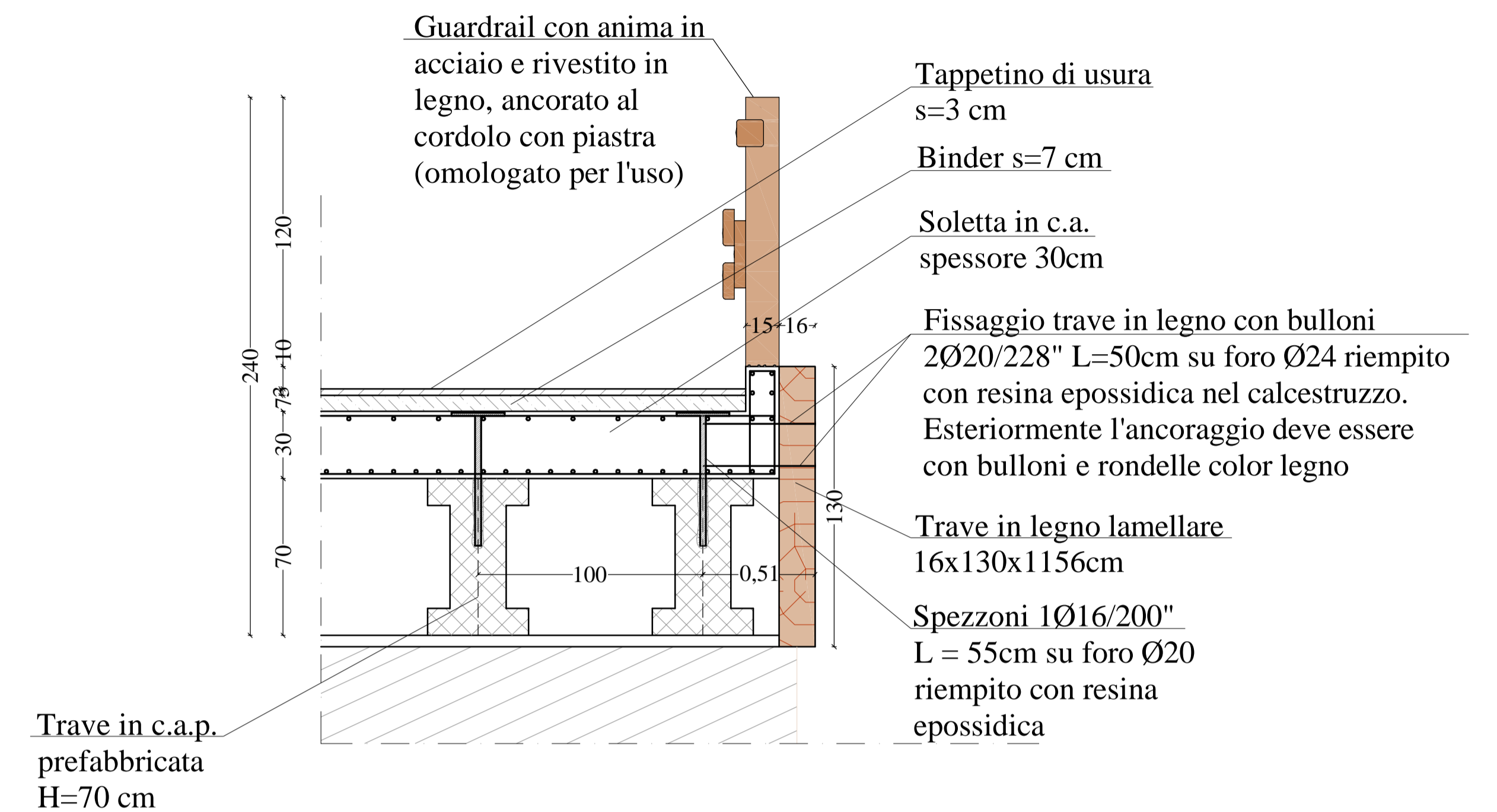

## Particolare Guardrail Scala 1:20 -1:5

